

## Novedad: Gator XUV 855 Diesel

Técnicamente, es un vehículo de trabajo. Técnicamente...

Presentamos al último miembro de la familia – el Gator XUV 855 Diesel. Se trata de un vehículo multiuso que está fuera de toda comparación.

Este vehículo multiuso Gator es siempre la elección más acertada – cualquiera que sean sus planes y en cualquier tipo de terreno. Gracias a sus innovadoras tecnologías y a sus componentes de alta resistencia, no podrá creer la fuerza que desarrolla el Gator XUV 855 Diesel.

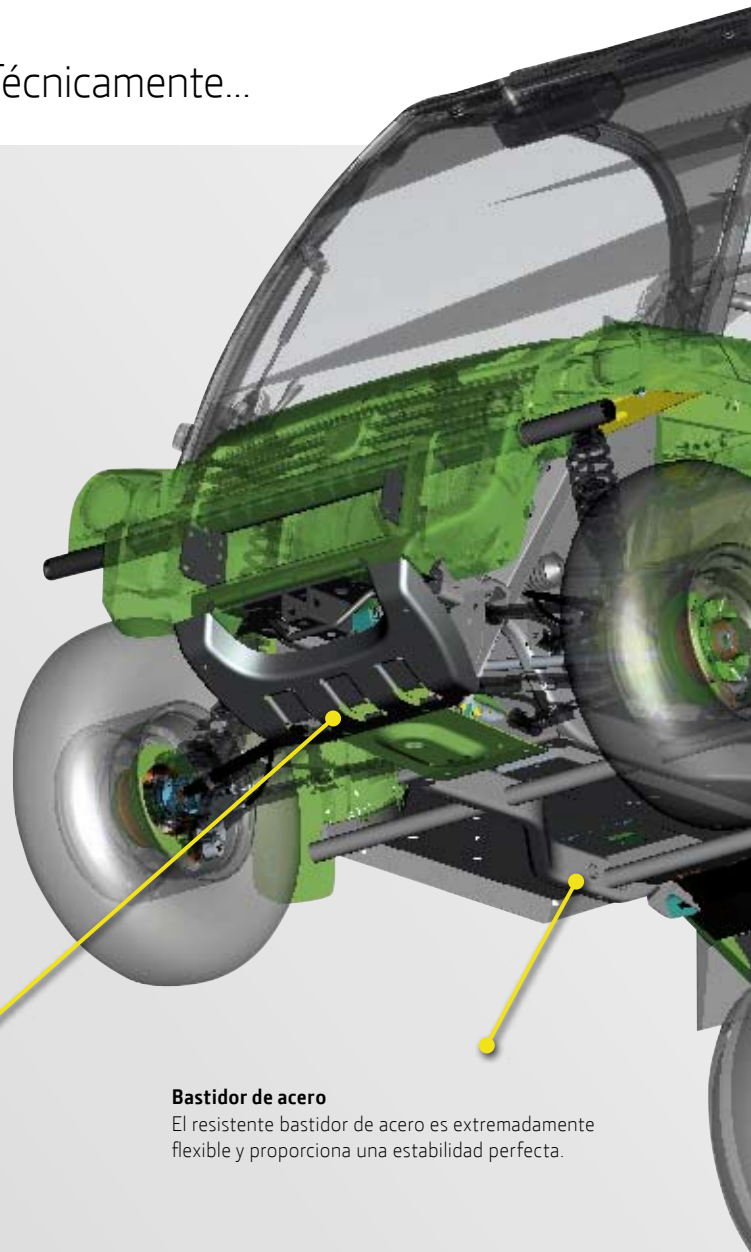

### Bastidor de acero

El resistente bastidor de acero es extremadamente flexible y proporciona una estabilidad perfecta.

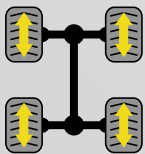

XUV

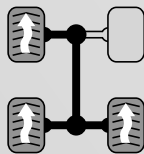

Otra marca

### Doble tracción conectable

Cambie entre un modo de tracción totalmente respetuoso con el césped al bloqueo del diferencial trasero con nuestro sistema de doble tracción conectable para disponer de la máxima tracción en las condiciones más difíciles. (Un sofisticado sistema electrónico limita la potencia en la rueda que pierde tracción).



### Velocidad máxima de 52 km/h\*

El motor diésel tricilíndrico, refrigerado por agua, tiene reservas inagotables de energía para hacer al XUV 855, el diésel más potente de su categoría.



#### **Caja de transporte Deluxe**

La práctica y ajustable caja de transporte Deluxe – con 460 litros de capacidad y 454 kg de carga máxima – le permite abordar con facilidad cualquier tarea de transporte.

#### **Sistema de frenos tipo automoción**

Los enormes discos de freno hidráulicos de 21 cm de diámetro detienen eficazmente el vehículo. La velocidad de respuesta del sistema es siempre increíble.



#### **Transmisión continua variable CVT protegida**

¿Quiere usted más velocidad, junto con un consumo de combustible más ajustado? La transmisión CVT de dos desarrollos no requiere cambio de marchas y es sumamente eficaz, tanto a baja como a alta velocidad.



#### **Suspensión independiente**

El alto recorrido de la suspensión delantera y trasera proporciona una comodidad de marcha excepcional y la nueva barra estabilizadora del eje trasero reduce la inclinación de la caja del vehículo, incluso en condiciones extremas.

## Novedad: Gator XUV 855 Diesel

### Un rendimiento excepcional



Tres letras que aportan mayor diversión y productividad a su trabajo: XUV. Cargado de potencia y eficacia, este vehículo multiuso Gator prácticamente trabaja solo.

Cuando sube pendientes, cruza laderas o vadea arroyos, el XUV está realmente en su habitat. El Gator está en su habitat y usted tiene el control total. ¡Suba y diviértase!



#### **Y el ganador es...**

Con una velocidad máxima de 52 km/h\*, el Gator XUV 855 Diesel es claramente el ganador de su categoría.

#### **Todo bajo control**

¿Tracción total seleccionable? ¿Respetuoso con el césped siempre? La decisión es suya.

#### **¡Siéntese y disfrute!**

Incluso en las condiciones más difíciles, el Gator XUV asegura suavidad de marcha – y una comodidad excepcional.

**Elija su color**

El Gator está también abriendo nuevas fronteras en diseño. Ya sea en el verde y amarillo tradicional o en negro y oliva, sus deseos son órdenes.



	Doble tracción
	Velocidad máxima de 52 km/h*
	Suspensión trasera independiente (IRS)
	Transmisión CVT protegida
	Caja de transporte Deluxe
	Jaula de seguridad de serie

	Motor 21 CV
	Velocidad 0-52 km/h*
	Capacidad de carga 635 kg
	Colores disponibles Verde y amarillo
	Oliva y negro

	Aplicaciones agrícolas y forestales
	Caza
	Campos de golf
	Tiempo libre

\*Equipado con el conjunto de homologación para circular por vías públicas, la velocidad máxima está limitada a 40 km/h.